

1/72 SIEBEL Si 204D/E



Stručná historie:

Siebel 204 byl projektován jako malé transportní letadlo pro německou Lufthansu. Letadlo bylo původně vyvinuto z typu Fh 104. Vývoj tohoto celokovového letadla začal v roce 1938 a první prototyp Si 204V1 vzletl 23. května 1941. Zkoušky ukázaly, že se jedná o zdařilý stroj.

Ten se tedy začal vyrábět, ale probíhající válečné události výrazně ovlivnily jeho další vývoj a letadlo bylo postupně dále vyvíjeno pro vojenské účely: nákladní dopravu, spojovací, sanitní, štábní, povětrnostní, fotografickou službu a také jako noční bombardovací letoun.

Verze Siebel Si 204D/E byla opatřena novou, zcela prosklenou přídí a výkonnějšími motory.

Letadla byla vyráběna ve Francii v továrně SNCAC (168 kusů) a v okupovaném Československu u firmy Aero (515 kusů).

Po ukončení druhé světové války pokračovala výroba ve francouzské továrně SNCAC, kde byl typ označen Nord NC-701 Martinet a vybaven motory Renault 12 a třílistými kovovými vrtulemi. Uvedená letadla využívaly polské aerolinie (6 kusů) a dva stroje zakoupilo Švédsko.

Základní technické údaje:

Siebel 204D/E je samonosný celokovový dolnoplošník s dvojitými svislými ocasními plochami, poháněný dvěma řadovými vzduchem chlazenými motory Argus As 411.

Letoun má polovyztužený, hydraulicky zatahovatelný podvozek s pevným ostruhovým kolem.

Dvoulistá dřevěná vrtule potažená plátnem je stavitelná za letu.

Posádka 2 piloti a až 8 cestujících nebo náklad a na vnějších závěsnících mohli nést pumový náklad do hmotnosti 1 000 kg.

Verze Si 204E byla vybavena hříbetní střeleckou věží DL 131 s jedním kulometem MG 131 ráže 13 mm.

• Pohonná jednotka:

2x řadový vzduchem chlazený motor Argus As 411

• Rozměry:

Rozpětí:	21,28 m
Délka:	11,95 m
Výška:	4,28 m
Nosná plocha:	46 m ²

• Hmotnosti:

Prázdný letoun:	3 920 kg
Maximální vzletová:	5 400 kg

(5 600 kg u bombardovací verze)

• Výkony:

Maximální rychlost:	350 km/h
Cestovní rychlost:	285 km/h
Dostup:	7 500 m
Dolet:	800 - 1500 km

• Výzbroj a výstroj:

až 8 cestujících nebo náklad, na vnějších závěsnících pumy až do hmotnosti 1 000 kg, 1x kulomet MG 131 ráže 13 mm.

A Brief History:

The Siebel 204 was designed as a small transport aircraft for German Lufthansa. The aircraft was based on its precursor the Fh 104. The development of this all-metal aircraft was initiated in 1938 and the first prototype – the Si 204V1 – took off on 23 May 1941. The tests indicated that it was a successful design.

The aircraft went into production but the beginning of the war had a substantial impact on its further development. It was redesigned for military purposes and used alternately as a transport, liaison, and ambulance aircraft, an aircraft for transport of staff officers, a weather reconnaissance and photo-reconnaissance aircraft, and also as a night bomber.

The Siebel Si 204D/E was fitted with a new stepless cockpit with no separate flat windscreen for the pilot (much as almost all German bomber aircraft of the time were being designed) and more powerful engines.

The aircraft were manufactured by SNCAC in France (168 aircraft) and by Aero in the occupied Czechoslovakia (515 aircraft).

When WWII ended, the production continued in France where SNCAC produced the aircraft as Nord NC-701 Martinet with Renault 12 engines and three-blade metal propellers. These aircraft were used by Polish airlines (6 pieces) and two aircraft were bought by Sweden.

Basic Technical Data:

The Siebel 204D/E is a cantilevered low-wing all-metal aircraft with a twin tail powered by two inline air-cooled Argus As 411 engines.

The aircraft features half-stiffened hydraulically operated retractable landing gear with a fixed tail wheel.

The two-blade canvas covered wooden propeller is adjustable in flight.

Crew – 2 pilots and up to 8 passengers or cargo plus the possibility to carry up to 1,000 kg of bombs on pylons.

The Si 204E type was equipped with a DL 131 top turret with one MG 131 13 mm machine gun.

• Power Unit:

2x inline air-cooled Argus As 411 engine

• Dimensions:

Span:	21.28 m
Length:	11.95 m
Height:	4.28 m
Wing area:	46 sq.m

• Weights:

Empty weight:	3,920 kg
Maximum take off weight:	5,400 kg

(5,600 kg for the bombing variant)

• Performances:

Maximum speed:	350 km/h
Cruising speed:	285 km/h
Ceiling:	7,500 m
Range:	800 – 1,500 km

• Armament and equipment:

Up to 8 passengers or cargo, up to 1,000 kg of bombs on external pylons, 1x MG 131 13 mm machine gun.

Kurze Geschichte:

Siebel 204 wurde als ein kleines Transportflugzeug für Deutsche Lufthansa gebaut. Das Flugzeug wurde ursprünglich aus dem Typ Fh 104 entwickelt. Die Entwicklung dieses Ganzmetallflugzeuges begann im Jahre 1938 und der erste Prototyp Si 204V1 konnte am 23. Mai 1941 auffliegen. Die Prüfungen haben gezeigt, dass es sich um eine gelungene Maschine handelt.

Die Produktion des Flugzeugs begann also, aber die verlaufenden Kriegsereignisse haben dessen weitere Entwicklung erheblich beeinflusst und das Flugzeug wurde weiterhin allmählich für Militärzwecke: Gütertransport, Kommunikations-, Sanitäts-, Stabs-, Wetter- und fotografischen Dienst und auch als Nachtbomber entwickelt.

Die Version Siebel Si 204D/E wurde mit der neuen Voll-sichtkanzel und Motoren mit höherer Leistung versehen.

Die Flugzeuge wurden in Frankreich in der Fabrik SNCAC (168 Stück) und in der okkupierten Tschechoslowakei bei der Firma Aero (515 Stück) hergestellt.

Nach dem Ende des zweiten Weltkriegs wurde die Herstellung in der französischen Fabrik SNCAC fortgesetzt, wo der Typ als Nord NC-701 Martinet gekennzeichnet und mit Motoren der Marke Renault 12 und metallenen Dreiblattpropellern ausgestattet wurde. Die aufgeführten Flugzeuge wurden von polnischen Fluglinien (6 Stück) genutzt und zwei Maschinen hat Schweden gekauft.

Technischen Grundangaben:

Siebel 204D/E ist ein selbsttragender ganz metallener Niederdecker mit doppelten senkrechten Schwanzflächen, mit zwei luftgekühlten hängenden Motoren Argus As 411 angetrieben.

Das Flugzeug verfügt über das halbversteifte hydraulisch einziehbare Fahrwerk mit festem Heckrad.

Der mit Lein bezogene Zweiblattpropeller aus Holz wird während des Fluges eingestellt.

Besatzung - 2 Flieger und bis zu 8 Passagieren oder Fracht und auf den äußeren Aufhängungen konnte die Bombenladung bis zum Gewicht von 1.000 kg getragen werden.

Die Version Si 204E wurde mit dem Rückenschießturm DL 131 mit einem Maschinengewehr MG 131, Kaliber 13 mm, ausgerüstet.

• Triebwerk:

2 × luftgekühlter hängender Motor Argus As 411

• Abmessungen:

Spannweite: 21,28 m
Länge: 11,95 m
Höhe: 4,28 m
Tragfläche: 46 m²

• Gewichte

Leergewicht: 3 920 kg
Max. Startgewicht: 5 400 kg
(5 600 kg bei Bomberversion)

• Leistungen:

Höchstgeschwindigkeit: 350 km/h
Reisegeschwindigkeit: 285 km/h
Dienstgipfelhöhe: 7 500 m
Flughöhe: 800 - 1.500 km

• Ausstattung und Ausrüstung:

bis 8 Passagiere und/oder Fracht, auf den äußeren Aufhängungen Bomben bis zum Gewicht von 1.000 kg, 1 × Maschinengewehr MG 131, Kaliber 13 mm.

Stavební postup / Stavebný postup Assembly

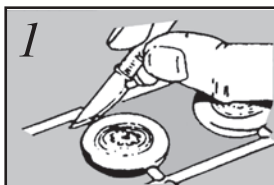

- K oddělování dílů používejte ostrý nůž.
- Na oddelovanie použite ostrý nôž.
- Detach parts from the stem only as they are needed using a sharp knife or blade.

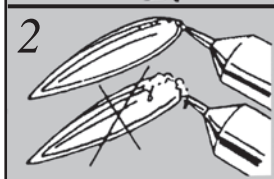

- Lepidlo nanášejte v tenké vrstvě.
- Lepidlo nanášajte v tenkej vrstve.
- Do not use too much cement to join parts.
- Use only cement for polystyrene plastic.

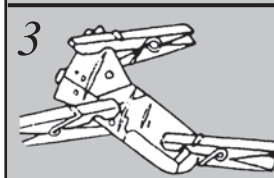

- K fixaci používejte količky nebo gumičky.
- Na fixáciu používajte štipce alebo gumičky.
- Use tweezers to pick up and hold the small parts and rubber band or tape to hold parts together until the cement dries.

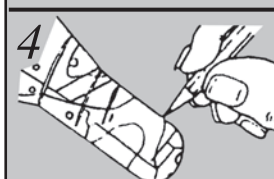

- Složitě zbarvení si předmaluje tužkou.
- Komplikované zafarbenie si predkreslite ceruzkou.
- In case the camouflage is more complex draw the outlines with pencil first, then paint parts according to the assembly diagram.



- K malování používejte barvy, které neleptají polystyren.
- Na malovanie používajte farby, ktoré neleptajú polystyrén.
- Use only paints suitable for plastic, i. e. not cellulose based.

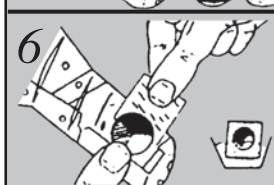

- Obrázky nanášejte až na vybarvený model.
- Obtačky nanášajte na vyfarbený model.
- Decals apply after assembly and painting.

SYMBOLY

	Odfiznout Cut off	Abschneiden Retirer	Separar por corte Odciać	Отрезать Odrezať
	Možnost volby Optional	Wahlweise Facultatif	Opcional Wariant wykonania	Вариант Možnosť' volby
	Barvení Paint	Sterbend Mourant	Morente śmierci	умирающий Farbenie
	Nelepit Do not cement	Nicht kleben à ne pas coller	No engomar Nie kleic	Неклеить Nelepiť
	Zatížit Weight	Belasten Encombrer	Gravare Obciążyc	Обременять Zatážit'
	Vyvrát otvor Drill a hole Bohren Sie ein Loch	Percez un trou Praticare un foro Wywiercić otwór		Просверлите отверстие Vyvrát' otvor
	Aplikovat obtisky Apply decal Bewerben Abziehbilder	Appliquer des décalques Applica decalcomanie Zastosuj naklejki		Применить наклейки Aplikovat' obtačky
	Oprávaná operace Repeated operation Wiederholte Operationen	Opérations répétées Operazioni ripetute Powtarzane operacje		Повторные операции Oprávaná operácie

SEZNAM DÍLŮ / PLASTIC PARTS

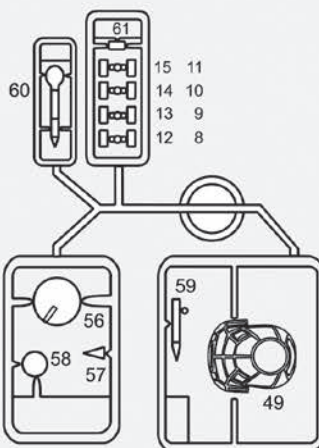
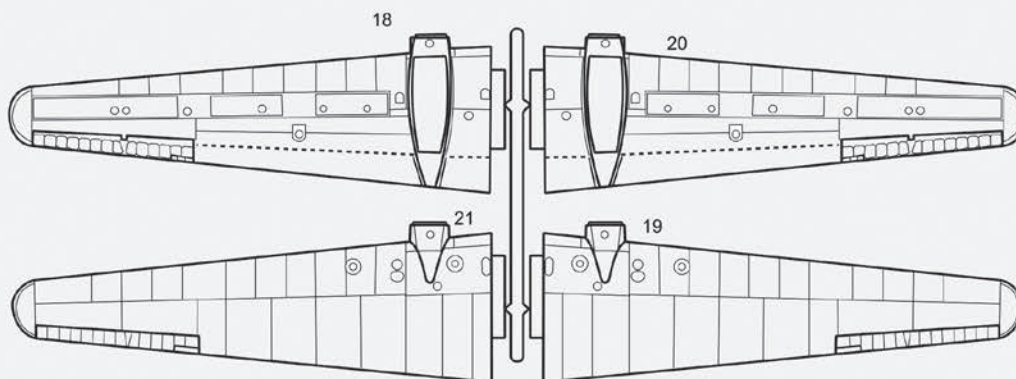
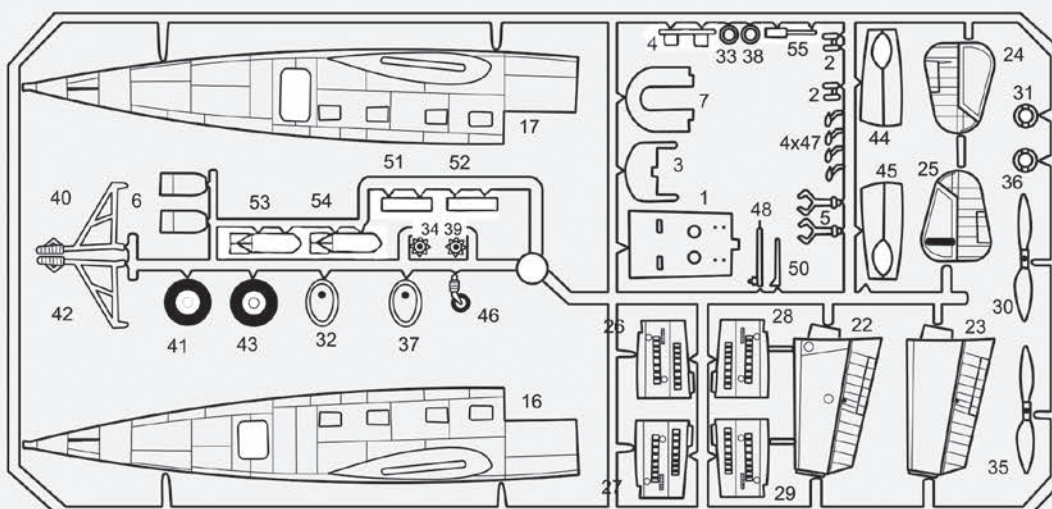

BARVY / COLOURS

A	Black	33	E	Green	65
B	Grey	92	F	Light blue	103
C	Black grey	184	G	Brown	64
D	Black green	91	H	Yellow	29

POUŽITY PŘIBLIŽNÉ ODSŤÍNY BAREV HUMBROL

1

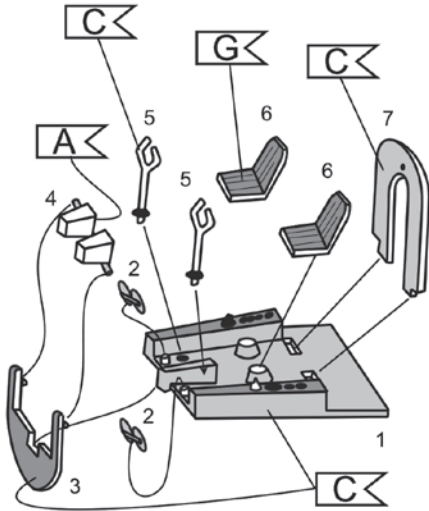

3

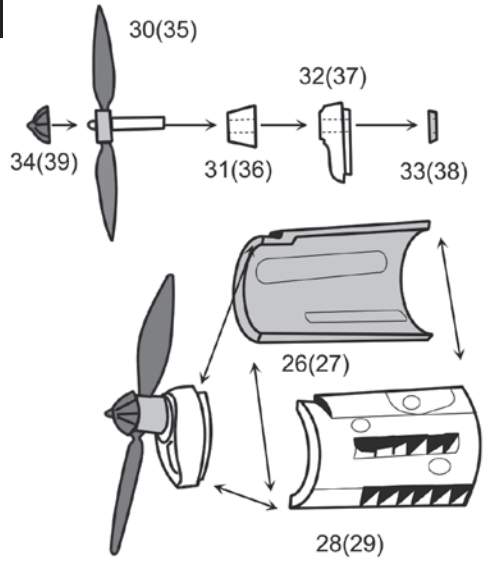

2

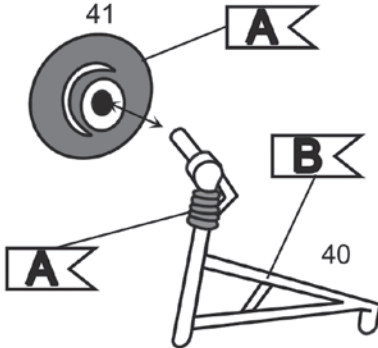
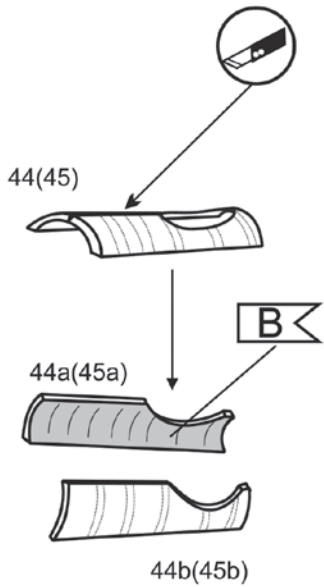

5

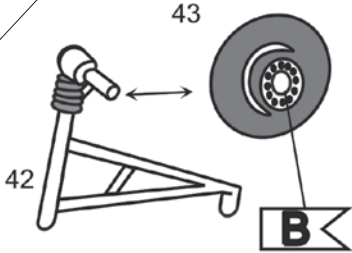

4

6

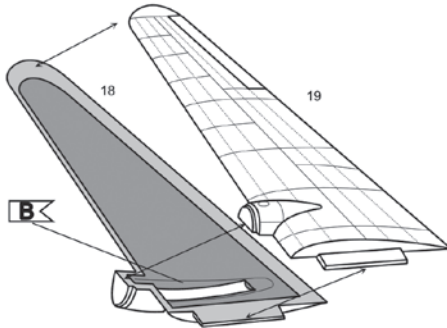
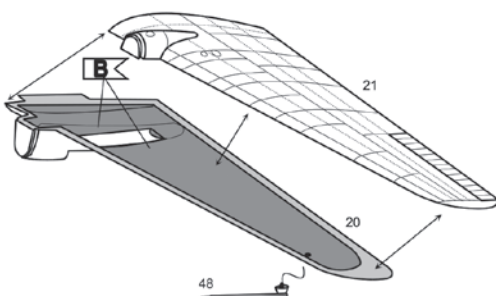

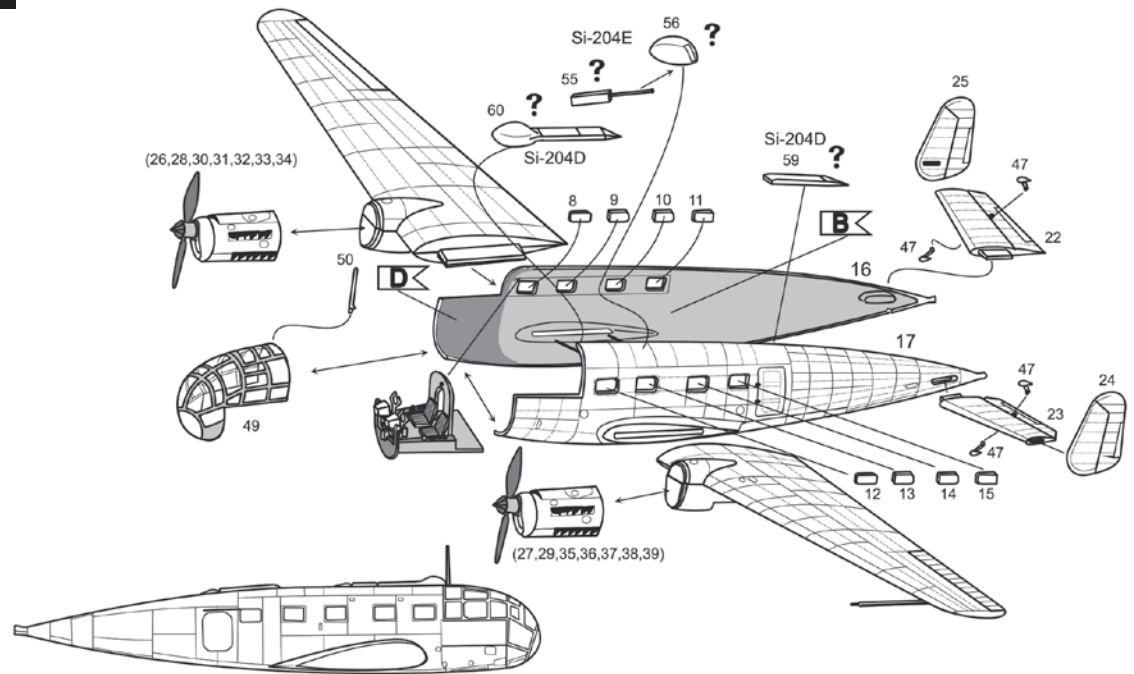

Si-204D

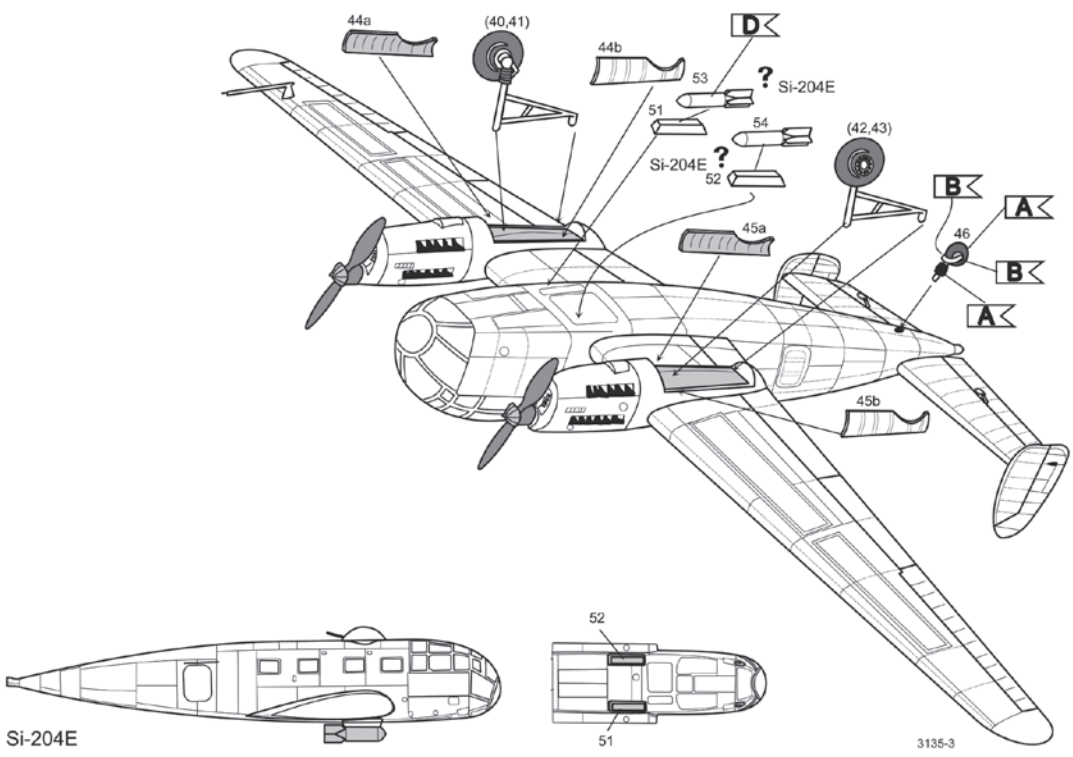

Si-204E

1

Si-204 D

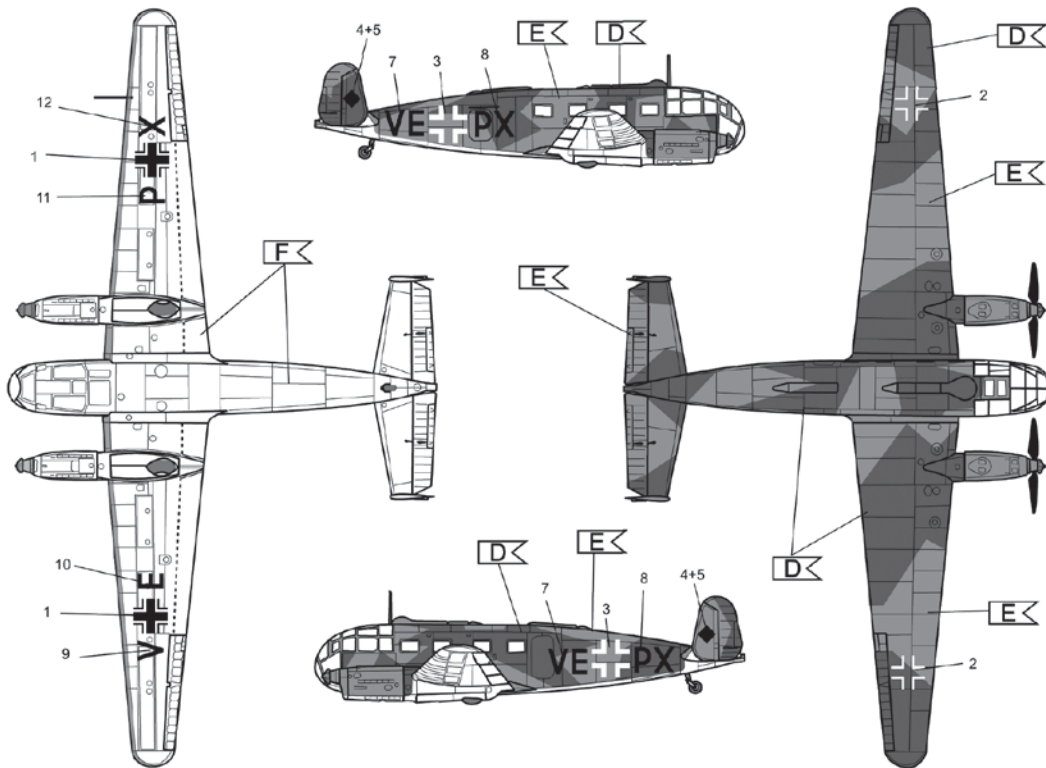

2

Si-204 E

