

1/72

HAWKER HURRICANE MK.IIC HI-TECH



Stručná historie letounu:

Britský jednomístný stíhací letoun Hawker „Hurricane“ patřil k nejznámějším a nejoblíbenějším strojům ve 2. světové válce. Jeho prototyp s označením F.36/34 byl zalétán 6. listopadu 1935. Letoun hned zpočátku prokázal vynikající obratnost a ovladatelnost a výtečnou strukturální pevnost při všech režimech letu.

Dne 11. června 1942 startoval poprvé Hurricane Mk. II s výkonnějším motorem Merlin XX o výkonu 927 kW (1 260 k), třílistou automaticky stavitelnou vrtulí Rotol a zesílenými křídly pro instalaci účinnější výzbroje. Postupně tak vznikly verze IIA s 8 kulometry Browning ráže 7,7 mm a verze IIB s 12 kulometry stejného typu.

Začátkem února 1941 byly ke zkouškám připraveny čtyři první Hurricany MK. IIC (tov. čísel V 2461, Z 2588, Z 2885 a Z 2891) se čtyřmi kanóny Oerlikon (nebo Hispano) ráže 20 mm s celkem 364 náboji. První z nich letěl poprvé již 6. února 1941 a od konce května téhož roku byly Mk. IIC dodávány let. jednotkám RAF. Tato verze patřila k neúčinnější a bylo jí také ze všech Hurricanů vyrobeno nejméně.

Hurricany byly produkovány také v Kanadě – celkem 1451 strojů a v Jugoslávii – 18 strojů. Celkem bylo vyrobeno 14 251 Hurricanů.

Hurricany bojovaly prakticky na všech frontách 2. světové války.

Technický popis:

Stíhací letoun Hawker „Hurricane“ byl jednomístný, jednomotorový stíhací dolnoplošník celokovové konstrukce a zatahovacím podvozkem ostruhového typu.

• Motor:

Řadový, kapalinou chlazený dvanáctiválec s válci do „V“ Rolls-Royce Merlin XX o výkonu 927 kW (1 260 k) ve výši 3580 mm. Třílistá vrtule Rotol R.S. 5/2 nebo Rotol R.S. 5/3 o průměru 3,43 m.

• Rozměry:

Rozpětí křídél:	12,19 m
Délka:	9,81 m
Výška:	3,98 m
Nosná plocha:	23,93 m ²

• Hmotnosti:

Prázdného letounu:	2 569 kg
Maximální vzletová:	3 649 kg

• Nosnost:

2 pumy po 113 kg (250 lb) nebo 226 kg (500 lb)

• Výkony:

Maximální rychlost ve výši 6 700 m:	547 km/h
Stoupavost:	14,6 m/s (876 m/min.)
do 6 100 m	za 9,1 min.
do 9 144 m	za 12,5 min.

• Dostup:

10 850 m

• Dolet:

Při cestovní rychlosti (340 km/h):	720 km
Se dvěma přídavnými nádržemi pod křídly:	1 480 km až 1 540 km

• Výzbroj:

4 kanóny Hispano nebo Oerlikon, ráže 20 mm.
Celková zásoba střeliva 364 nábojů (91 náboj na zbraň)

• Osádka:

1

A Brief History:

The British single-seated fighter Hawker Hurricane ranked among the best and most popular machines of the Second World War. Its prototype designated as F.36/34 was test flown on November 6, 1935. The aircraft excelled in manoeuvrability and exceptional strength in all flight regimes from the very beginning.

On June 11, 1942 Hurricane Mk. II took off the first time with a more powerful engine (927 kW alt. 1,260 HP Merlin XX), a three-bladed automatic V. P. Rotol airscrew and reinforced wings allowing to install more efficient weapons. The versions IIA with eight 7,7 mm Browning machine-guns and IIB with 12 machine-guns of the same type.

At the beginning of February 1941 the first four Hurricanes Mk. IIC (ser. numbers V 2461, Z 2588, Z 2885 and Z 2891) were ready for testing. They were armed with four 20 mm Oerlikon (alt. Hispano) cannons with a total of 364 cartridges. The first of them took off already on February 6, 1941 and from the end of May of the same year the Mk. IIC were delivered to RAF regiments. That model was the most effective one and its production outnumbered other versions.

Hurricanes were built also in Canada (1,451 machines) and before the German invasion also in Yugoslavia (18 machines). A total of 14,251 Hurricanes were manufactured.

Hurricanes fought more or less on all fronts of the Second World War.

Technical Description:

The fighter Hawker Hurricane was a single-seated, single-engined low-wing all-metal monoplane with a retractable undercarriage.

• Engine:

Rolls-Royce Merlin XX in-line water-cooled V-twelve engine, rated horse power 1,260 HP (927 kW) in 3,580 m.

• Dimensions:

Span:	12.19 m
Length:	9.81 m
Height:	3.98 m
Lifting surface:	23.93 sq. m

• Weights:

Landing weight:	2,569 kg
Take-off weight maximal:	3,649 kg

• Performances:

Max. speed in 6,700 m:	547 km p. h.
Climbing ability:	14.6 m/s (876 m/min.)
to 6,100 m	within 9.1 min.
to 9,144 m	within 12.5 min.

• Ceiling:

10,850 m

• Range:

At cruising speed (340 km p. h.):	720 km
With 2 additional tanks under the wings:	1,480 km – 1,540 km

• Armament:

Four 20 mm Hispano alt. Oerlikon cannons (a total of 364 cartridges, 91 cartridges each), two 113 kg (250 lbs) or 226 kg (500 lbs)

• Crew:

1

Die Geschichte des Flugzeuges im Grundriss:

Das Britische Jagdeinsitzer Hawker Hurricane gehörte zu den bekanntesten und beliebtesten Maschinen des Zweiten Weltkriegs. Sein Prototyp, der als F.36/34 (nach der Spezifikation des britischen Luftfahrtministeriums) bezeichnet wurde, stieg erstmalig in die Luft am 6. November 1935. Das Flugzeug zeichnete sich vom Anfang an durch hervorragende Wendigkeit und Manövrierfähigkeit, sowie ausnahmsweise Baufestigkeit in allen Flugregimes aus.

Am 11. Juni 1942 startete Hurricane Mk. II zum erstenmal mit einem stärkerem Motor Merlin XX mit der Leistung von 927 kW (1260 PS), mit einem automatisch verstellbaren Propeller Rotol und verstärkten Flügeln für Montage der leistungsstärkeren Bewaffnung. Schrittweise entstanden Version IIA mit 8 MG Browning 7,7 mm, sowie IIB mit 12 MG desselben Typs.

Anfang Februar 1941 wurden erste vier Hurricanes Mk. IIC (Fertigungsnummer V 2461, Z 2588, Z 2885 und Z 2891) mit vier Kanonen Oerlikon (oder Hispano) 20 mm mit insgesamt 364 Patronen zu Flugproben vorbereitet. Die erste Maschine stieg in die Luft zum erstenmal schon am 6. Februar 1941 und von Ende Mai desselben Jahres an wurden Mk. IIC den RAF Regimenten geliefert. Diese Version gehörte zu den wirkungsvollsten und wurde auch in der größten Anzahl gebaut.

Hurricanes wurden auch in Kanada (insgesamt 1451 Maschinen) und in Jugoslawien (insgesamt 18 Maschinen vor dem Einmarsch der Deutschen) gebaut. Insgesamt wurden 14251 Hurricanes hergestellt.

Die Hurricanes kämpften praktisch an aller Fronten des Zweiten Weltkrieges.

Technische Beschreibung:

Das Jagdflugzeug Hawker Hurricane war ein einmotoriger einplätziger Ganzmetall-Jagdtiefdecker mit einem Einziehfahrwerk mit dem Sporn.

• **Triebwerk:**

Wassergekühlter Zwölfzylinder-V-Reihenmotor Rolls-Royce Merlin XX mit der Leistung von 927 kW (1260 PS) in 3580 m.

• **Abmessungen:**

Spannweite:	12,19 m
Länge:	9,81 m
Höhe:	3,98 m
Flügelfläche:	23,93 m ²

• **Massen:**

Leermasse:	2569 kg
Rüstmasse maximal:	3649 kg

• **Leistungen:**

Höchstgeschwindigkeit in 6700 m:	547 km/h
Steigleistung:	14,6 m/s (876 m/Min.)
bis zu 6100 m	in 9,1 Min.
bis zu 9144 m	in 12,5 Min.

• **Dienstgipfelhöhe:**

10850 m

• **Reichweite:**

Bei Reisegeschwindigkeit (340 km/h): 720 km
Mit zwei Zusatzbehälter unter Flügeln: 1480 km bis 1540 km

• **Bewaffnung:**

4 Kanonen Hispano oder Oerlikon 20 mm, insgesamt 364 Patronen (91 Patronen je Gewehr), zwei 113 kg (250 lbs) oder 226 kg (500 lbs) Bomben.

• **Besatzung:**

1

Stavební postup / Stavebný postup Assembly

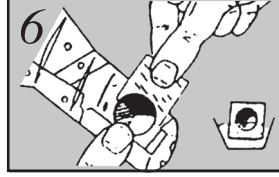
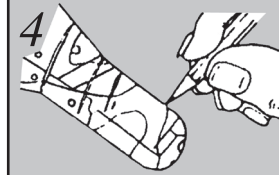
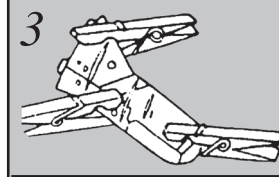
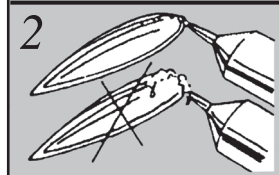
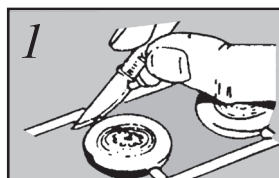

- K oddělování dílů používejte ostrý nůž.
- Na oddelovanie použite ostrý nôž.
- Detach parts from the stem only as they are needed using a sharp knife or blade.

- Lepidlo nanášajte v tenké vrstve.
- Lepidlo nanášajte v tenkej vrstve.
- Do not use too much cement to join parts.
- Use only cement for polystyrene plastic.

- K fixaci používejte kolíčky nebo gumičky.
- Na fixáciu používajte štipce alebo gumičky.
- Use tweezers to pick up and hold the small parts and rubber band or tape to hold parts together until the cement dries.

- Složitě zbarvení si předmalujte tužkou.
- Komplikované zafarbenie si predkreslite ceruzkou.
- In case the camouflage is more complex draw the outlines with pencil first, then paint parts according to the assembly diagram.

- K malování používejte barvy, které neleptají polystyren.
- Na maľovanie používajte farby, ktoré neleptajú polystyrén.
- Use only paints suitable for plastic, i. e. not cellulose based.

- Obtišky nanášajte až na vyfarbený model.
- Obtičky nanášajte na vyfarbený model.
- Decals apply after assembly and painting.

SYMBOLY



Lepidlo na polystyren
Polystyrene cement
Plastik Kleber
Coller à styrene
Styrene cemento
Klej na plastyk
Клей для пластмассы
Lepidlo na polystyrén



Sekundové lepidlo
Kyanoakrylate Kleber
Super glue
Super coller
Super cemento
Sekundowy klej
Супер клей
Sekundové lepidlo

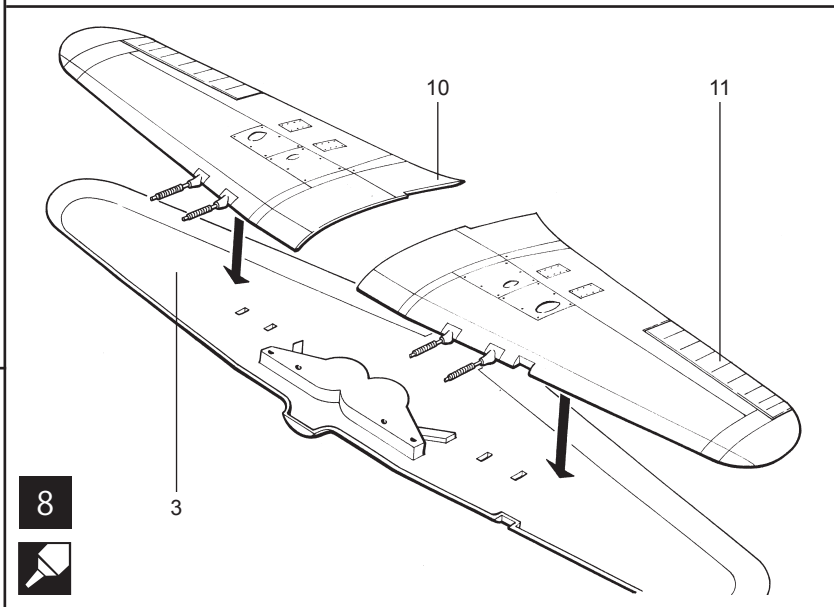
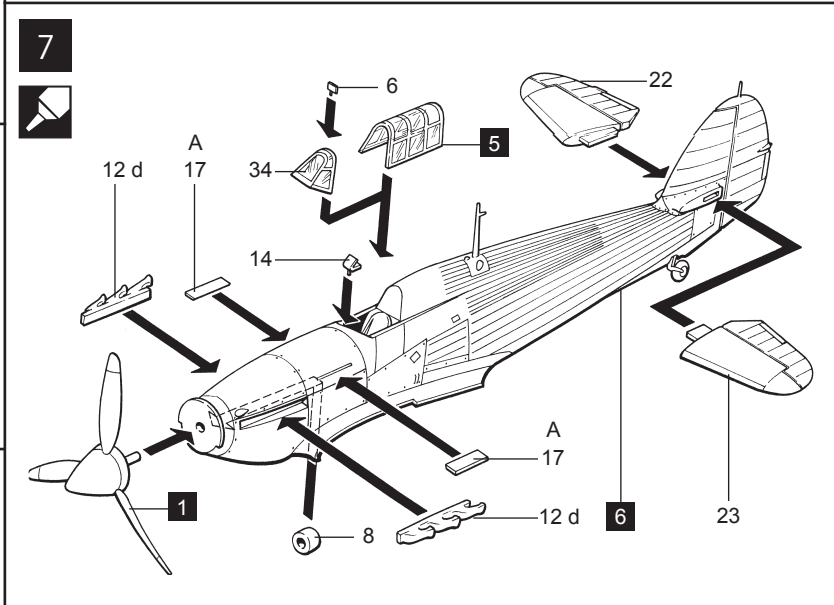
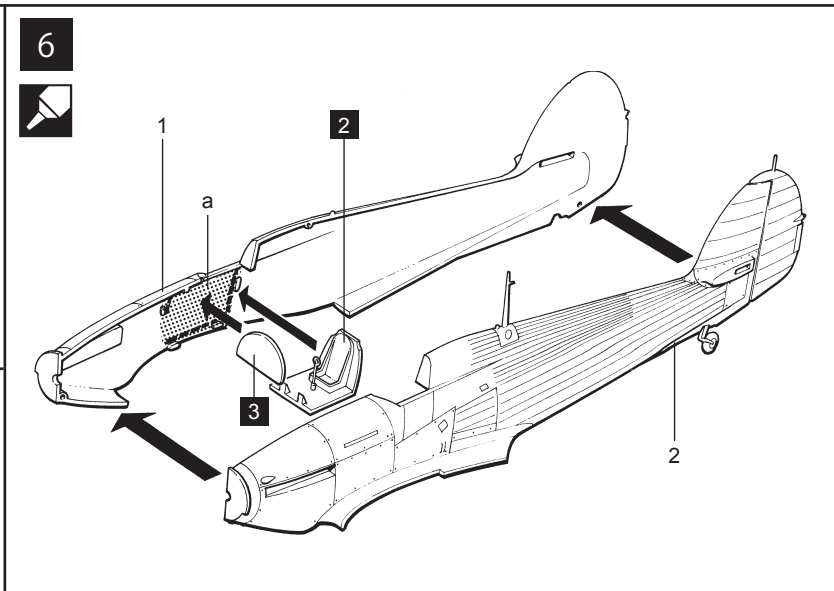
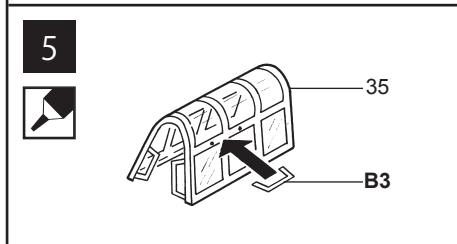
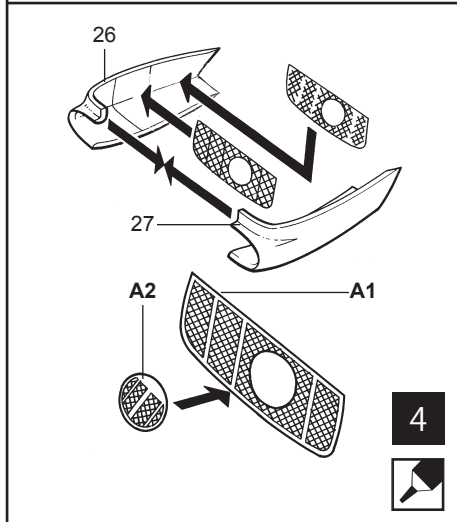
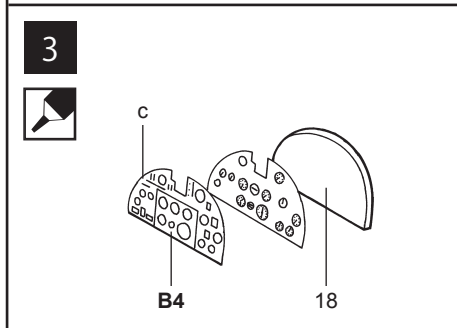
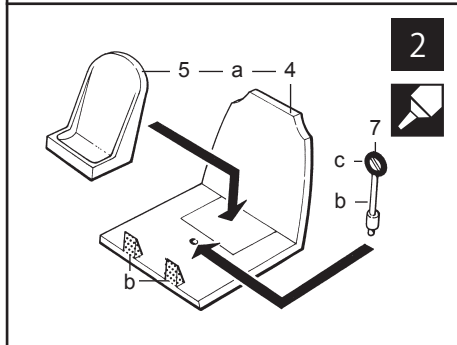
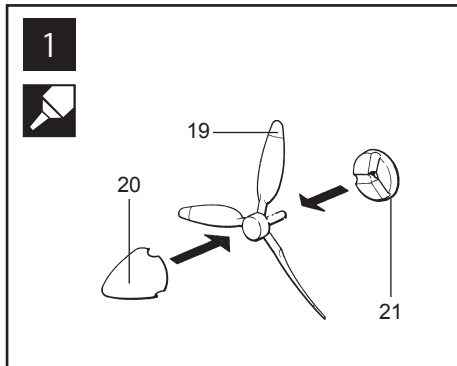

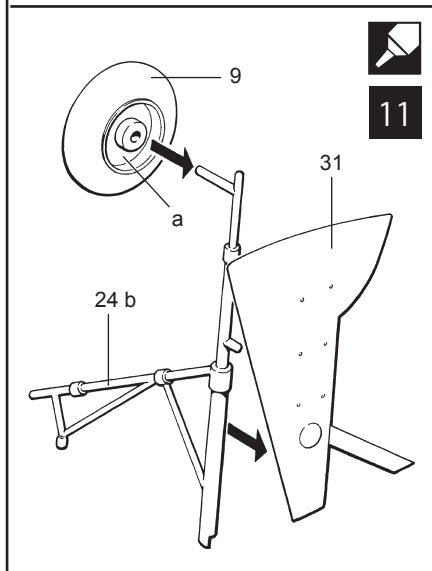
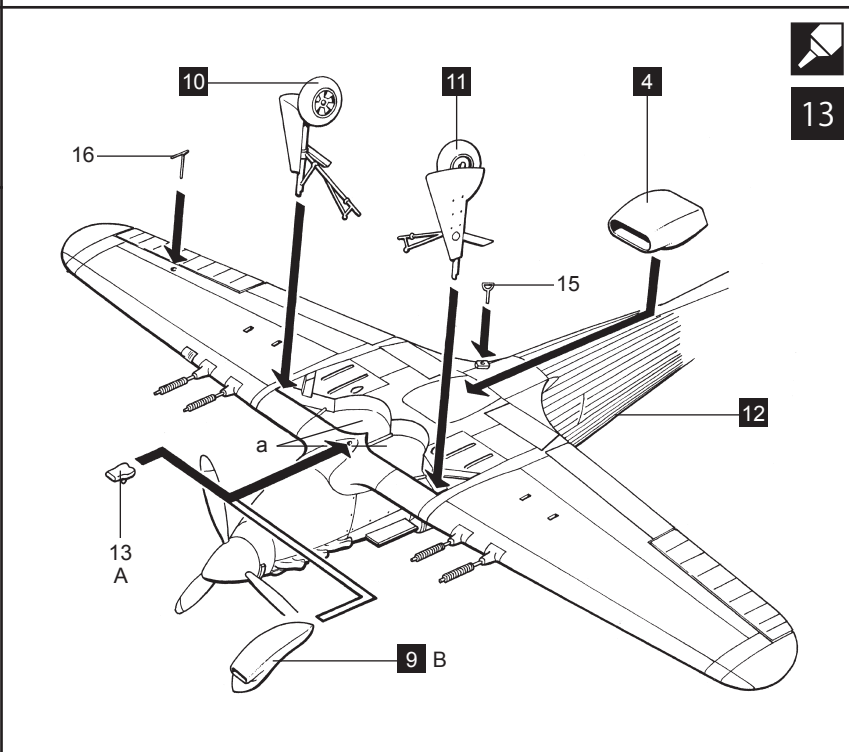
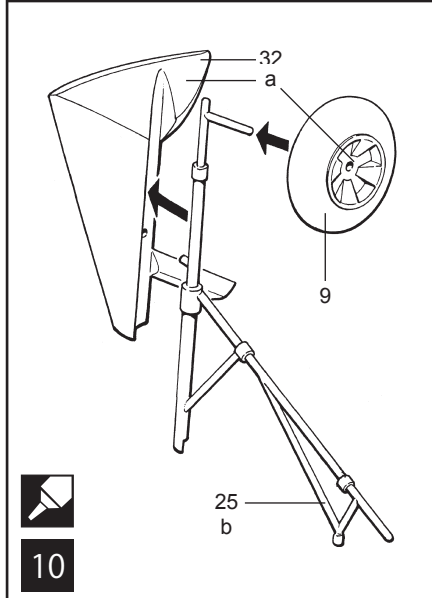
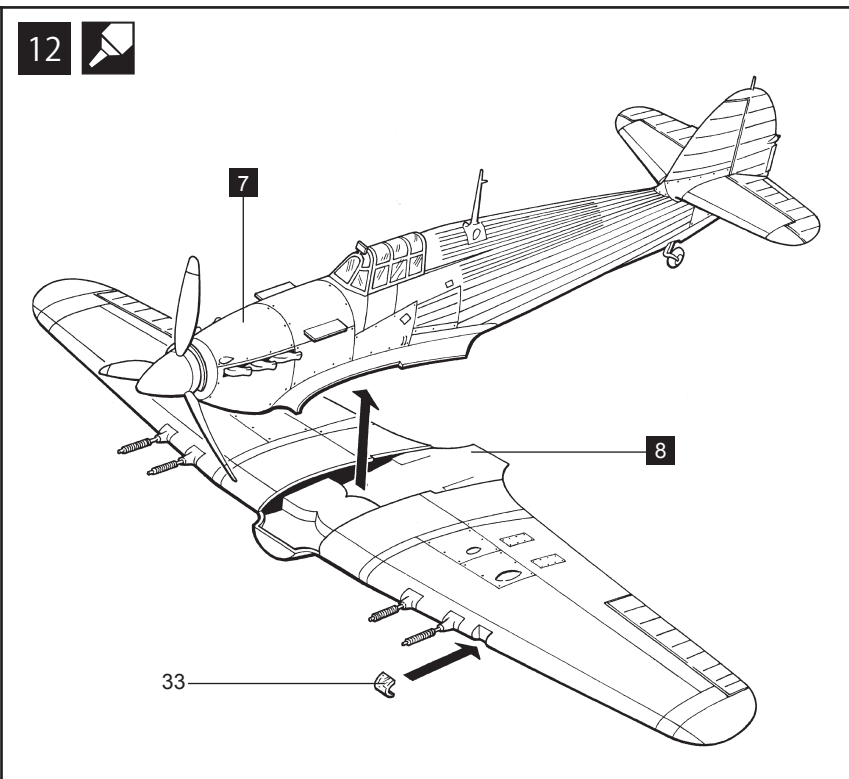
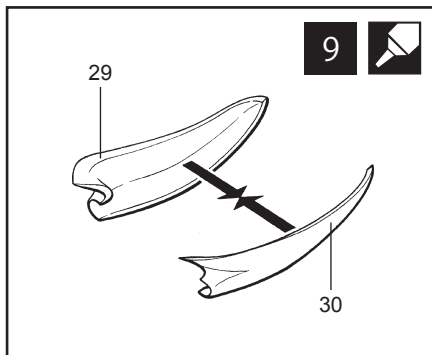

a	b	c	d
žltozelená yellow green gelbgrün	hliník aluminium aluminium	černá black schwarz	šedá metalíza grey metallic grau metalliclack

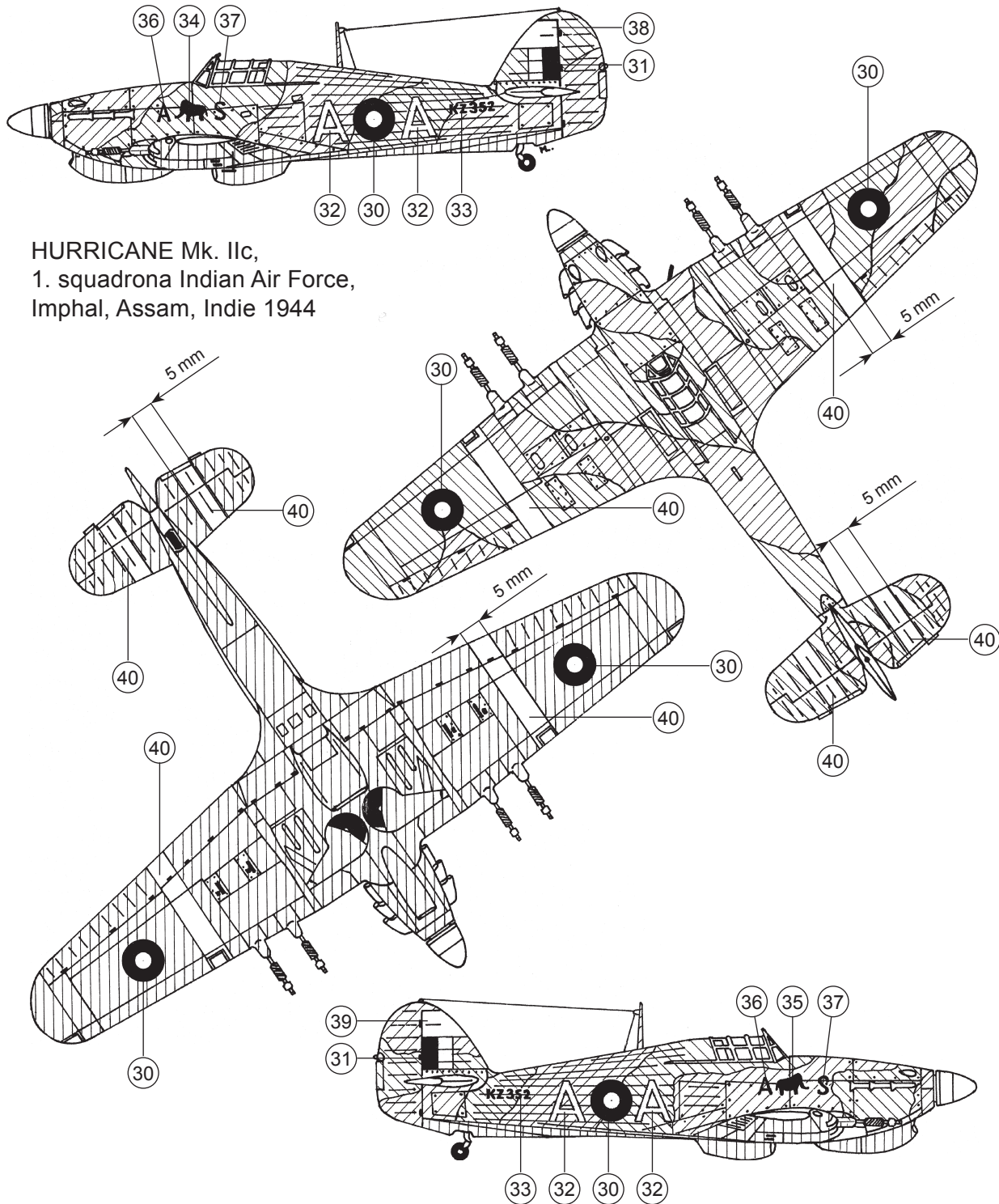

HURRICANE Mk. IIc,
1. squadrona Indian Air Force,
Imphal, Assam, Indie 1944



BÍLÁ H 34
WHITE H 34
WEIß H 34



TMAVÁ ZELENÁ H 30
DARK GREEN H 30
DUNKEL GRÜN H 30



MOŘSKÁ ŠEDÁ H 27
SEA GREY H 27
SEE GRAU H 27



SVĚTLE ŠEDÁ H 64
LIGHT GREY H 64
HELLGRAU H 64

Použity odstíny barev HUMBROL

SCHÉMA ROZMÍSTĚNÍ POPISEK

